



Bayley

بِسْمِ اللّٰهِ الرَّحْمٰنِ الرَّحِیْمِ

ساختار و محتوای آزمون
تشیصی BAYLEY III



مقدمه

- ❖ اختلالات تکاملی از شایعترین مشکلات طب کودکان در سراسر دنیا بوده و روند آن رو به افزایش می باشد.
- ❖ در طی سالهای ۱۹۹۷ الی ۲۰۰۸ شیوع اختلالات تکاملی از ۱۲٪ به ۱۵٪ رسیده است. از هر ۶ کودک یک نفر مبتلا به مشکلات تکاملی - رفتاری بوده است.
- ❖ تشخیص زودرس اختلالات تکاملی امری ضروری برای سلامت کودک و خانواده بوده و یک وظیفه اصلی برای مسئولین مراقبتهای اولیه و تمامی پزشکان اطفال محسوب می شود.
- ❖ مداخله زودهنگام، به عنوان کلیدی برای به حداقل رساندن اثرات بلندمدت تأخیر تکاملی در نظر گرفته می شود.

BAYLEY III تست تکاملی

❖ جهت بررسی هوش تکاملی شیرخواران و کودکان طراحی شده است.

❖ یک ابزار استاندارد طلایی برای ارزیابی کودکان

❖ این تست در آمریکا و در انستیتو رفاه کودک دردانشگاه برکلی طراحی شده است ، که به آن مطالعه برکلی نیز گفته می شود.

❖ بر اساس تحقیقات سال ۲۰۰۰ آمریکا نرم های جدید طبقه بندی بر اساس مطالعه ی ۱۷۰۰ کودک صورت گرفته است.

ویژگیهای تست

❖ نقاط قوت و توانمندی نوزادان و کودکان را همچنین نقاط ضعف آنان را شناسایی می کند.

❖ داده های پایا و روا از توانمندی کودک را نشان می دهد.

❖ مقیاس های رشدی بصورت نمودار قابل نمایش بوده که در آن ارزیابی مستمر فرایند هوش تکاملی قابل ملاحظه است.

❖ اختلالات تکاملی کودکان را بصورت زودرس قبل از آنکه تبدیل به مشکلات مادام العمر گردد شناسایی می کند.

کاربرد تست در مطالعات بالینی

- premature
- small for gestational age
- Downs syndrome
- at-risk
- cerebral palsy
- language impairment

کاربردها

- شناسایی کودکان خردسال دارای تأخیر رشد تکاملی
- کمک به فرد درمانگر در زمینه برنامه‌ریزی مداخلات درمانی
- بدست آوردن میزان قابل توجهی اطلاعات کمی و کیفی، جهت مقایسه کودک با همسالان خود.
- فراهم کردن نمرات رشدی جهت ترسیم روند پیشرفت کودک در ارزیابی‌های دوره‌ای برای مقایسه کودک با همسالان خود.
- کمک در انجام مداخلهٔ زودهنگام، به‌عنوان کلیدی برای به‌حداقل‌رساندن اثرات بلندمدت تأخیر تکاملی

کاربردها

⊙ به عنوان یک ابزار تحقیقاتی

⊙ والدین به سهولت زمینه هایی که فرزندشان در آنها تأخیر نشان می دهد را شناسایی می نمایند.

⊙ ابزاری آموزشی، برای توصیف دقیق و مشخص نقاط قوت و ضعف کودک در تمام خرده آزمون ها استفاده می شود.

سن ارزیابی

❖ ۱۶ روز تا ۴۲ ماه و ۱۵ روز

گروه های سنی

⊙ تست بیلی ۱۷ گروه سنی را ارزیابی می کند (A-Q)

سن	نقطه شروع
۱۶ روز - ۱ ماه و ۱۵ روز	A
۱ ماه و ۱۶ روز - ۲ ماه و ۱۵ روز	B
۲ ماه و ۱۶ روز - ۳ ماه و ۱۵ روز	C
۳ ماه و ۱۶ روز - ۴ ماه و ۱۵ روز	D
۴ ماه و ۱۶ روز - ۵ ماه و ۱۵ روز	E
۵ ماه و ۱۶ روز - ۶ ماه و ۱۵ روز	F
۶ ماه و ۱۶ روز - ۸ ماه و ۳۰ روز	G
۹ ماه و ۰ روز - ۱۰ ماه و ۳۰ روز	H
۱۱ ماه و ۰ روز - ۱۳ ماه و ۱۵ روز	I
۱۳ ماه و ۱۶ روز - ۱۶ ماه و ۱۵ روز	J
۱۶ ماه و ۱۶ روز - ۱۹ ماه و ۱۵ روز	K
۱۹ ماه و ۱۶ روز - ۲۲ ماه و ۱۵ روز	L
۲۲ ماه و ۱۶ روز - ۲۵ ماه و ۱۵ روز	M
۲۵ ماه و ۱۶ روز - ۲۸ ماه و ۱۵ روز	N
۲۸ ماه و ۱۶ روز - ۳۲ ماه و ۳۰ روز	O
۳۳ ماه و ۰ روز - ۳۸ ماه و ۳۰ روز	P
۳۹ ماه و ۰ روز - ۴۲ ماه و ۱۵ روز	Q

مقیاس و خرده آزمونهای پیلی

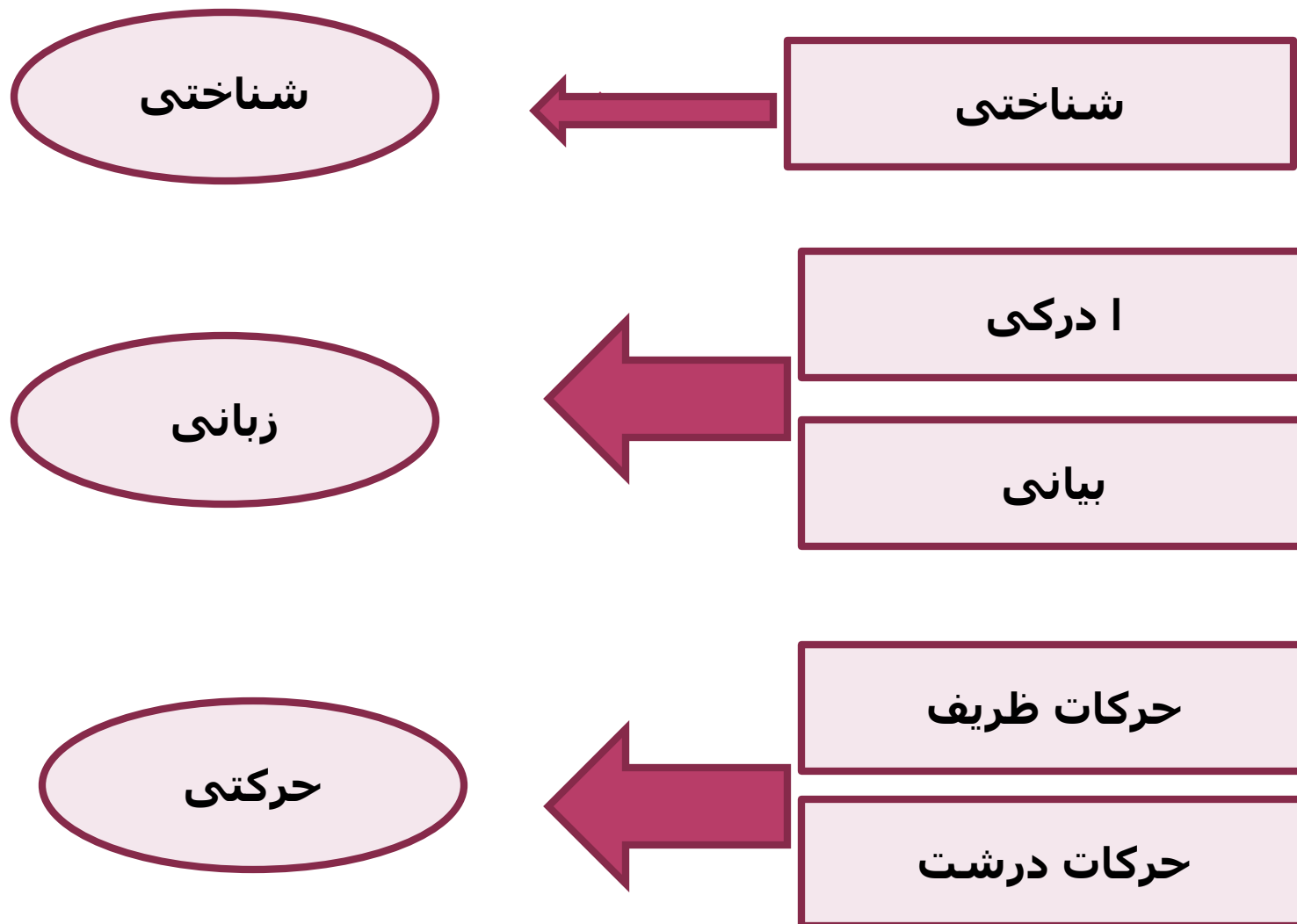

مقیاس شناختی

❖ مقیاس شناختی، شامل ۹۱ سوال است که به ارزیابی:

❖ رشد حسی حرکتی

❖ اکتشاف و دستکاری

❖ -ارتباط با اشیاء

❖ - شکل گیری مفهوم، حافظه

مقیاس شناختی

- مجموعه زنگوله (۲۶، ۳۱)
- مجموعه تخته آبی (۵۱، ۵۸، ۶۶)
- مجموعه مکعب (۳۶، ۵۴)
- مجموعه تصویر آینه (۱۹، ۲۲)
- مجموعه پگ بورد (۴۷، ۵۵)
- مجموعه مکعب را برمی دارد (۲۷، ۳۳، ۳۷)
- مجموعه تخته صورتی (۴۹، ۵۶)
- مجموعه بازی رابطه ای (۴۸، ۵۳)
- مجموعه به پیرامون واکنش نشان می دهد (۲، ۲۰)

جورکردن پازل: (بستنی قیفی)

زمان	دفعات آزمون	ابزار	وضعیت	۶۳
۹۰ ثانیه	۲	پازل بستنی قیفی و کرومومتر	نشسته	

Child

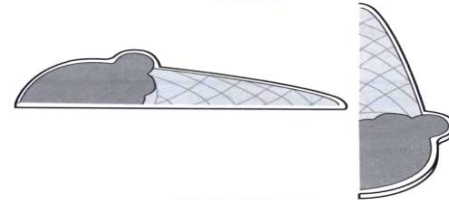

Examiner

تصاویر را جور می کند

زمان	دفعات آزمون	ابزار	وضعیت	۶۴
ندارد	۱	کتاب مشوق (صفحات ۱۷ - ۲۳)	نشسته	

خرده آزمون ارتباط درکی

- ❖ خرده آزمون ارتباط درکی، ۴۹ سؤال را دربرمی گیرد که به ارزیابی:
- ❖ ارزیابی رشد واژگان همانند توانایی شناسایی اشیاء و تصاویری که مورد اشاره قرار می گیرند)
- ❖ واژگان مربوط به رشد ساخت واژی/صرفی (از قبیل ضمائر و حروف اضافه)
- ❖ درک نشانه های صرفی (همانند علامت جمع "ها" در فارسی
- ❖ نشانه های زمان دستوری شامل افعال ماضی؛ مضارع؛ آینده و استمراری
- ❖ نشانه مالکیت (کسره مالکیت + ضمیر)

مقیاس زبانی: خرده آزمون ارتباط درکی

○ مجموعه تصاویر مربوط به هر فعالیت را تشخیص می دهد

(۲۳، ۲۶، ۲۹)

○ مجموعه اشیاء را تشخیص می دهد (۱۵، ۱۹)

○ مجموعه تصاویر را تشخیص می دهد (۱۷، ۲۱)

○ مجموعه حروف اضافه را درک می کند (۳۲، ۴۲) (۲۰)

در بازی‌های متداول، با دیگران همراهی می‌کند

وضعیت	ابزار	دفعات آزمون	زمان
نشسته	کرونومتر	۱	۶۰ ثانیه



به درخواست برای تعاملات اجتماعی متداول پاسخ می‌دهد

وضعیت	ابزار	دفعات آزمون	زمان
نشسته	ندارد	۱	ندارد

۱۴

خرده آزمون ارتباط بیانی

- ❖ خرده آزمون ارتباط بیانی، شامل ۴۸ سؤال است که به ارزیابی :
- ❖ ارتباط پیش‌زبانی (مانند غان و غون کردن، اشاره کردن با ایما و اشاره
- ❖ رشد واژگان همانند نامیدن اشیاء، تصاویر و خصوصیت‌ها
- ❖ ویژگی‌ها (به عنوان مثال، رنگ و اندازه)
- ❖ رشد واژه نحوی (نظیر استفاده از عبارات دو کلمه‌ای، کلمات جمع، و زمان فعل) می‌پردازند.

مقیاس زبانی: خرده آزمون ارتباط بیانی

- مجموعه ترکیب همخوان (۱۰، ۱۳)
- مجموعه توصیف تصویرها (۴۶، ۴۷، ۴۸)
- مجموعه نامیدن تصویر فعل و کنش (۳۱، ۳۵، ۳۷)
- مجموعه نامیدن شی (۲۰، ۲۷)
- مجموعه نامیدن تصویر (۲۲، ۲۸)
- مجموعه کاربرد بجا و مناسب کلمات (۱۸، ۲۳)

خرده آزمون حرکات ظریف

شامل ۶۶ سوال است که به ارزیابی :

- ❖ مهارت‌های عملی مربوط به دست کودکان و پاسخ به اطلاعات لمسی
- ❖ دست‌گرفتن و نگه‌داشتن
- ❖ چنگ زدن، یکپارچه‌سازی درکی-حرکتی، برنامه‌ریزی حرکتی و سرعت حرکت
- ❖ مهارت‌های کودکان خردسال در زمینه ردیابی چشمی
- ❖ دست‌بردن به طرف اشیاء، دست‌کاری شیء، و درچنگ گرفتن/گرفتن

مقیاس حرکتی: خرده آزمون حرکات ظریف

- مجموعه بلوک ها (۱۳، ۱۴، ۱۵، ۱۸، ۲۲)
- مجموعه روی هم گذاشتن بلوکها (۳۱، ۳۸، ۵۴)
- مجموعه تکه های خوراکی (۱۷، ۲۰، ۲۴، ۲۶)
- مجموعه گرفتن (۲۸، ۳۴، ۳۷، ۴۸)
- مجموعه تقلید خط صاف (۳۲، ۴۰، ۴۱، ۴۳)

حرکات ظریف، گرفتن

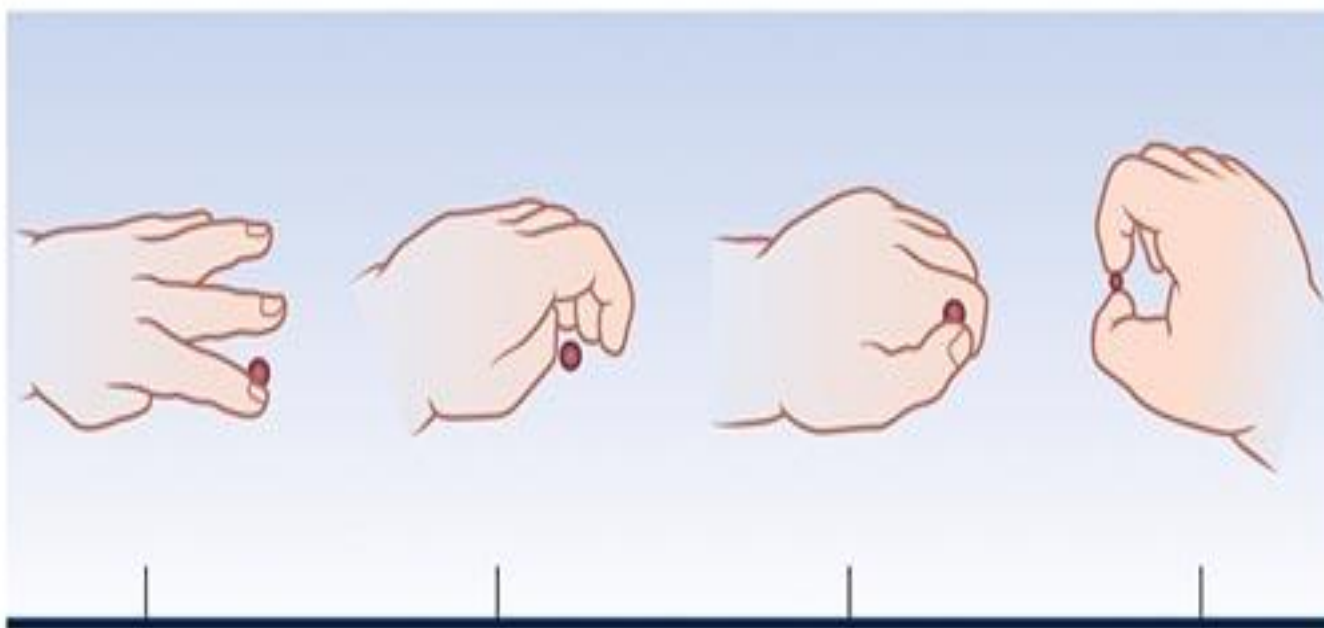

Rake
(5 mo)

Radial-palmer
grasp (7 mo)

Immature pincer
grasp (9 mo)

Mature pincer
grasp (12 mo)



مجموعه سوالات مکعب: برداشتن با نوک انگشتان و شست

وضعیت	ابزار	دفعات آزمون	زمان
نشسته	مکعب بدون حفره	۲	ندارد
مجموعه سوالات	۱۳ (دراز کردن دست برای گرفتن مکعب)، ۱۴ (لمس کردن مکعب)، ۱۵ (برداشتن مکعب با تمام دست)، ۱۸ (تقابل نسبی شست با سایر انگشتان)، ۲۲ (برداشتن بوسیله نوک انگشتان و شست)		

۲۲

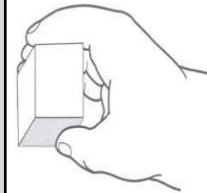

قاشق‌ها یا مکعب‌ها را به خط وسط می‌آورد

وضعیت	ابزار	دفعات آزمون	زمان
نشسته	۲ قاشق یا ۲ مکعب بدون حفره	۱	ندارد

۲۳

مجموعه سوالات تکه‌های خوراکی: تقابل نسبی شست و سایر انگشتان

وضعیت	ابزار	دفعات آزمون	زمان
نشسته	تکه‌های خوراکی	۱	ندارد
مجموعه سوالات	۱۷ (گرفتن شن کشی)، ۲۰ (برداشتن با تمام دست)، ۲۴ (تقابل نسبی شست و سایر انگشتان)، ۲۶ (برداشتن بوسیله نوک انگشتان و شست)		

۲۴

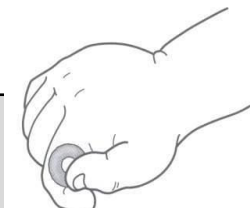

خرده آزمون حرکات درشت

خرده آزمون حرکات درشت شامل ۷۲ سوال است که به ارزیابی:

❖ حرکت پویا (نظیر جابه جایی و هماهنگ سازی حرکات).

❖ تعادل و برنامه ریزی حرکتی .

❖ حرکات تنه و دستها و پاها

❖ ارزیابی موقعیت استاتیک/غیر متحرک (به عنوان مثال، وضعیت نشسته

یا ایستاده)

مقیاس حرکتی: خرده آزمون حرکات درشت

- مجموعه حفظ تعادل بر روی پای چپ (۵۲، ۶۱، ۷۰)
- مجموعه حفظ تعادل بر روی پای راست (۵۱، ۶۰، ۶۹)
- مجموعه کنترل سر در وضعیت دمر (۱۲، ۱۷)
- مجموعه کنترل سر در وضعیت قائم (۳، ۴، ۹)
- مجموعه چهار دست و پایی (۳۰، ۳۱، ۳۴)
- مجموعه بالا آوردن تنه در وضعیت دمر (۱۵، ۱۸، ۲۱)
- مجموعه پرش به جلو (۵۹، ۷۲)
- مجموعه نشستن با کمک (۱۶، ۱۹)
- مجموعه نشستن بدون کمک (۲۲، ۲۶)
- مجموعه برخاستن (۴۱، ۴۶)
- مجموعه پایین آمدن از پلکان (۴۹، ۵۸، ۶۷)
- مجموعه راه رفتن (۳۷، ۴۲، ۴۳)
- مجموعه بالا رفتن از پلکان (۴۷، ۵۷، ۶۴)

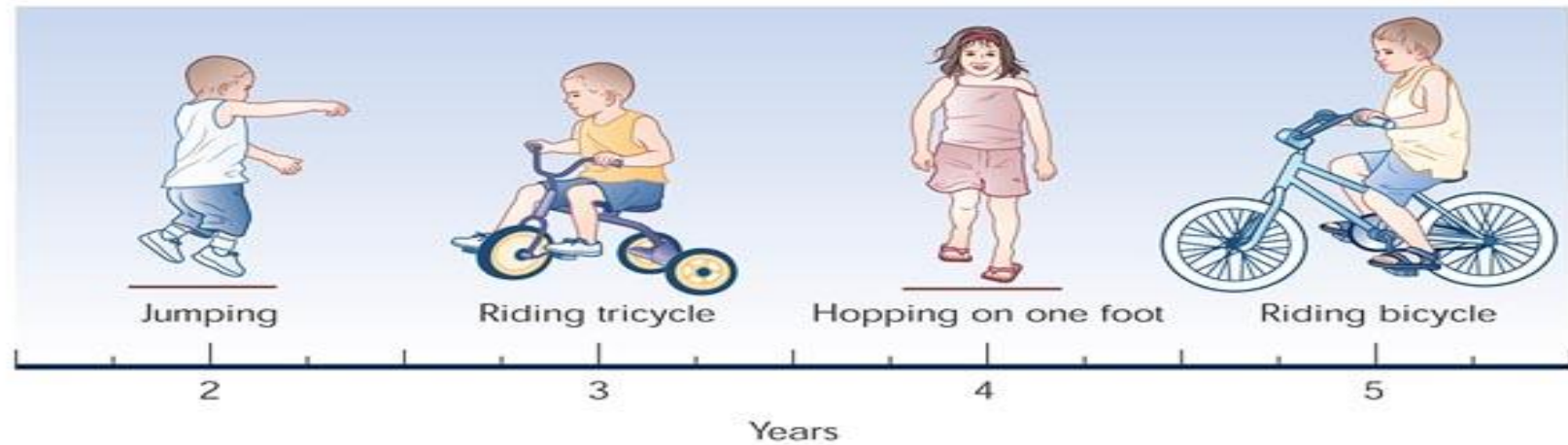
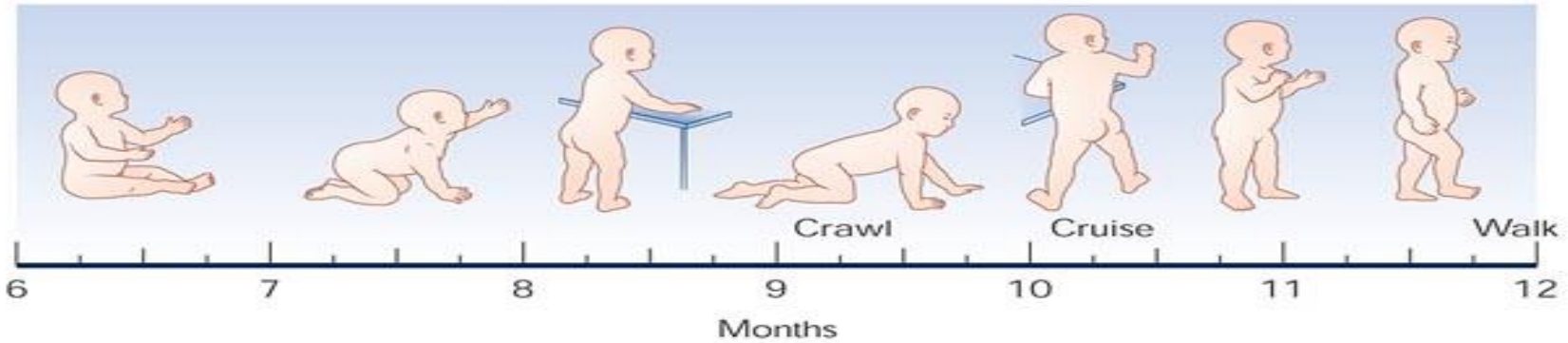
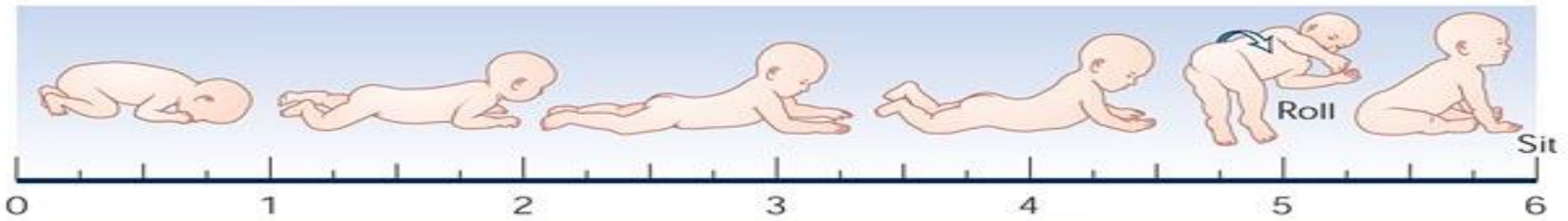

مجموعه سوالات بدون کمک می نشینند: ۵ ثانیه

زمان	دفعات آزمون	ابزار	وضعیت
۵ ثانیه	۱	کرونومتر	نشسته
۲۲ (۵ ثانیه)، ۲۶ (۳۰ ثانیه)			مجموعه سوالات
			۲۲
			

خودش را بالا می کشد تا بنشیند

زمان	دفعات آزمون	ابزار	وضعیت
ندارد	۱	ندارد	طاقباز (روی سطح صاف)
			۲۳
			

پاهایش را با دستانش می گیرد

زمان	دفعات آزمون	ابزار	وضعیت
ندارد	۱	-	طاقباز (روی سطح صاف)
			۲۴

وضعیت های بدن کودک



وضعیت های بدن کودک



مسئولیت‌های آزمونگر

- ❖ با توجه به پیچیدگی‌های اجرا و تفسیر آزمون‌ها، افراد آزمونگری که از Bayley III استفاده می‌کنند باید دارای آموزش و تجربه لازم در زمینه اجرا و تفسیر ارزیابی‌های جامع تکامل کودک باشند.
- ❖ افراد آزمونگر باید دارای آموزش لازم در زمینه اصول پایه و اساسی روش‌های ارزیابی، شامل چگونگی برقراری ارتباط با کودک و حفظ رابطه، استنباط عملکرد بهینه و مطلوب باشند.
- ❖ درک آمار روان‌سنجی، امتیازدهی و تفسیر آزمون‌ها، و حفظ امنیت آزمون‌ها داشته باشند.
- ❖ آزمونگرانی که آموزش رسمی در زمینه ارزیابی تکاملی ندارند، باید تحت نظر متخصصان باتجربه فعالیت کنند تا از انجام بهترین عملکرد بالینی آنها اطمینان حاصل شود.
- ❖ نتایج آزمون قابل اعتماد و معتبر باشد. تنها افرادی که آموزش‌های حرفه‌ای در زمینه ارزیابی آموزشی کسب کرده‌اند، می‌توانند نتایج Bayley III را تفسیر نمایند.

ادامه

❖ وجود رابطه مناسب و همکاری مشترک بین کودک و آزمونگر اصل اساسی است.

❖ لحن صدای پذیرا، قابل قبول و غیر تهدید آمیز

❖ برخورد مثبت با کودک بطوریکه در راحتی و آرامش قرارگیرد

❖ تشویق و تقویت تلاشهای کودک و ایجاد اطمینان لازم در او در انجام کارها

❖ مدیریت زمان

مکان آزمون

❖ محیط باید عاری از هر گونه عوامل حواس پرتی باشد.

❖ اتاق باید آرام، دارای نوری مناسب و راحت باشد. از تابش نوری که ممکن است به طور مستقیم به چشمان کودک بتابد، سر و صداهاى بلندی که ممکن است باعث حواس پرتی کودک شوند، و عکس های رنگارنگ، درخشان و براقی که ممکن است توجه کودک را از ابزار آزمون منحرف کنند، خودداری شود.

❖ مهم است که فضای آزمون به اندازه‌ی کافی بزرگ باشد تا کودک بتواند مهارت‌های حرکتی درشت خود، مانند سینه خیز رفتن، راه رفتن، دویدن و پریدن را به خوبی نمایش دهد.

❖ علاوه بر این، اتاق باید دارای یک میز کوچک و دو صندلی برای اجرای برخی بخش‌های آزمون باشد. هنگام آزمون کودکان بزرگ تر که از آنها خواسته می شود از پله ها بالا و پایین بروند، باید مجموعه‌ای از پله‌های استاندارد³² به راحتی در دسترس باشد.

استاندارد اتاق مخصوص انجام آزمون BAYLEY و تجهیزات آن:

- (۱) اتاقی با حداقل مساحت ۱۰ متر مربع
- (۲) اتاق اختصاص داده شده حداقل تحریکات بینایی و شنوایی را داشته باشد (سر و صدای دائمی نداشته باشد، صداها یا ناگهانی نداشته باشد، تصویر، پوستر، تابلو و آینه در اتاق نباشد)
- (۳) ۱ میز گرد کوچک و ۲ صندلی کودک (فایبر گلاس) داشته باشد.
- (۴) ۴ مت ۱ متر مربعی به رنگ آبی یا سبز داشته باشد. یا اتاق موکت شده با قابلیت نظافت باشد.
- (۵) پله آزمون با اندازه‌های استاندارد تهیه شود.
 - ابعاد پله‌ها تغییر داده نشود.
 - از مواد محکم استفاده شود مانند چوب با ضخامت $1/5$ سانتی‌متر ($5/8$ ")
 - تمام درزها با چسب و میخ محکم شده باشند.
 - سطح آن با لاک الکل جلا داده شود و چند برچسب جای پا روی آن گذاشته شود.
 - یک ست کامل پله از ۲ قسمت که از پشت به هم وصل می‌شوند تشکیل شده است.

اندازه‌های استاندارد پله

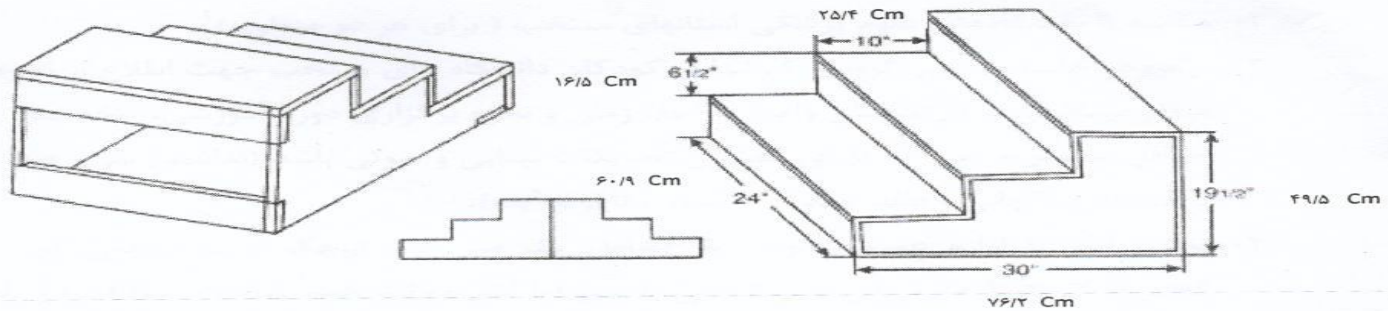

اشخاص حاضر

- ❖ تعداد افراد در محل آزمون باید در کمترین حد ممکن نگه داشته شود.
- ❖ بیشتر از سه بزرگسال حضور نداشته باشند (مانند آزمونگر و مراقبان کودک).
- ❖ در صورت امکان، از حضور کودکان دیگر در مکان آزمون خودداری کنید.
- ❖ مطلوب ترین حالت این است که در طول آزمون، آزمونگر، کودک و مراقب اصلی کودک در اتاق حضور داشته باشند.

زمان اجرا

❖ زمان کامل اجرا برای کودکان ۱۲ ماهه و کوچکتر، تقریباً ۵۰ دقیقه.

❖ زمان کامل اجرا برای کودکان ۱۳ ماهه و بزرگتر ۹۰ دقیقه است.

❖ متغیرهایی شامل آشنایی با آزمون، نقاط قوت و محدودیت های خاص کودک و رفتار او در جلسه آزمون ممکن است باعث کوتاه یا طولانی تر شدن زمان آزمون گردد.

❖ چنانچه کودک خسته، بی توجه، بیش از اندازه بی قرار و ناآرام شد و یا همکاری نکرد، آزمون را متوقف کنید و به کودک اجازه بدهید تا ۵ دقیقه استراحت کند.

❖ یا اگر نیاز داشت یک غذای سبک یا تنقلات بخورد.

ابزار آزمون



Administration Manual* and Technical Manual



Stimulus Book



Record Form**



Social-Emotional and Adaptive Behavior Questionnaire



Caregiver Report



12 Blocks (Eight Without Holes, Four With Holes)



16 Pegs (Eight Yellow, Four Red, Four Blue)



Bank



Bear



Bell

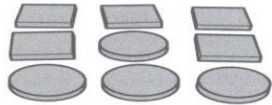

Blue Block Set (Four Round, Five Square)



Bottle with Lid



Bracelet



Button Sleeve



Car

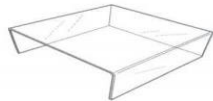

Clear Box



Comb

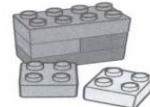

Connecting Block Set



Cup with Handle



Doll



Drawstring Bag



Five Disks (Red, Green, Blue, Black, Yellow)



Lacing Card



Large Ball



Memory Cards



Mirror



Pegboard



Picture Book



Puzzle Board (Pink/Blue)



Three Puzzles (Ball, Ice Cream Cone, Dog)

ابزار آزمون

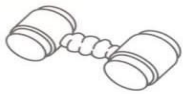

Rattle

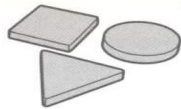

Red Block Set
(Square, Circle,
Triangle)

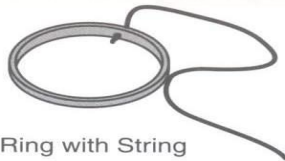

Ring with String



Set of Seven Ducks
(Three Large, Three Small,
One Weighted)



Shoelace



Small Ball

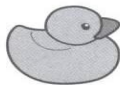

Squeeze Toy



Stepping Path



Story Book



Three Plastic Cups



Three Spoons



Two Pencils



Two Red Crayons



Two Washcloths

Examiner-provided materials include:

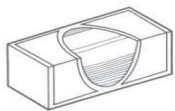

Facial Tissue



Five Small Coins



Food Pellets



Several Blank Unlined
Index Cards (3" x 5")



Safety Scissors

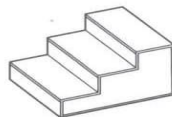

A set of stairs
(see Appendix D
for a complete
description).



Stopwatch



Several Sheets
of Unlined Paper

ابزار آزمون

❖ برای این که در طول آزمون دسترسی آسان به ابزار تست داشته باشید، قبل از جلسه‌ی آزمون، آنها را مرتب کنید. ابزاری که مورد استفاده نیستند، باید دور از میدان دید کودک باشند تا باعث حواس پرتی او نگردند.

❖ دستمال کاغذی

❖ ۵ سکه‌ی کوچک (مانند سکه‌های ۵۰ تومانی، ۱۰۰ تومانی،)

❖ تکه‌های خوراکی مانند بیسکویت گرجی طرح حیوانات باغ وحش یا کورن فلکس

❖ چند کارت سفید بی خط

❖ قیچی بی خطر برای کودکان نوپا و کوچک (که به شکل قابل استفاده برای افراد راست دست و چپ دست، با نوک‌هایی کند و تیغه‌هایی فلزی طراحی شده است)

❖ یک کرونومتر (کرونومتری که به آرامی و بی صدا کار می کند

❖ چند برگ کاغذ سفید A₄ بی خط خالی

تمیز نمودن و آماده کردن ابزار آزمون

❖ برای جلوگیری از انتشار عفونت‌ها، تمام ابزار غیرکاغذی به کار رفته توسط کودک را پس از هر جلسه آزمون با آب و صابون بشوید و تمیز کنید.

❖ شما باید هر تکه خوراکی استفاده شده را دور بریزید و تکه‌های خوراکی جدید را برای هر بار اجرا فراهم نمایید.

❖ تمام تکه‌ها و قطعه‌های ابزار آزمون را واریسی نمایید تا مطمئن شوید که هیچ چیزی شکسته یا شل نشده باشد که بالقوه می‌تواند به کودک آسیب برساند.



Bayley

Scales of Infant and
Toddler Development™

THIRD EDITION

Nancy Bayley

S T I M U L U S B O O K



 **PsychCorp**™

كتاب مشوق

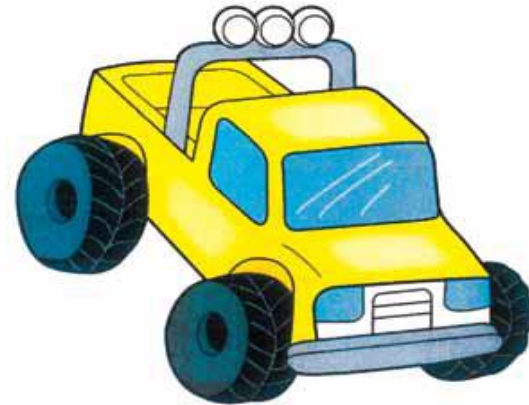
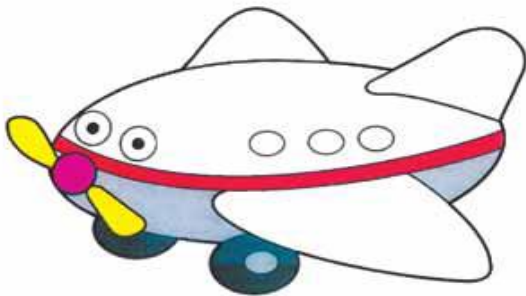
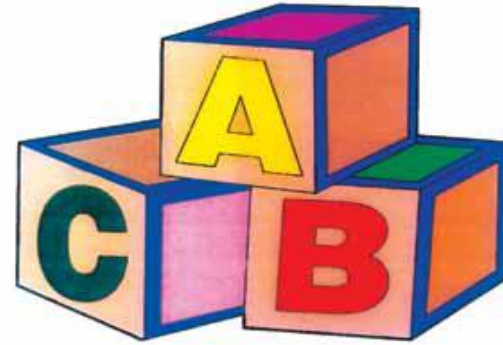

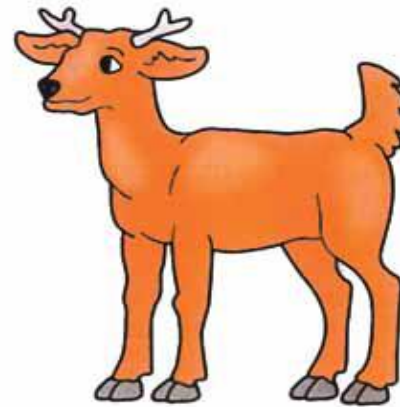
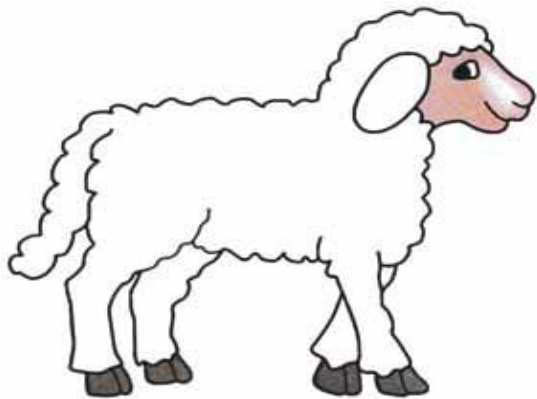
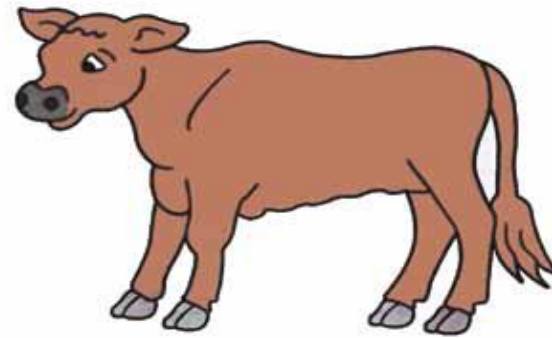
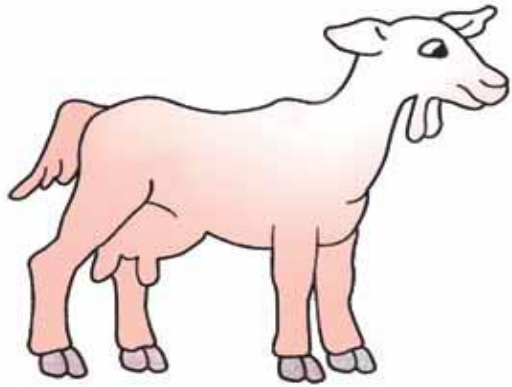

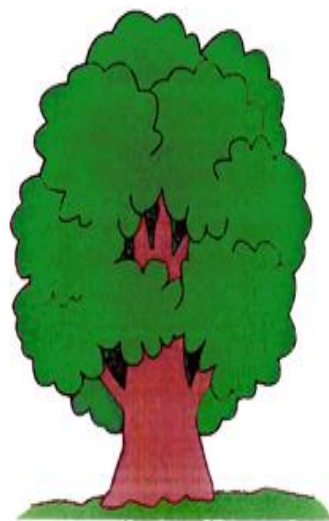

محاسبه سن

- ❖ باید سن تقویمی کودک در زمان آزمون محاسبه شود.
- ❖ نقطه شروع مناسب برای اجرای خرده آزمونها تعیین گردد.
- ❖ اگر کودک در دو جلسه تست شده، باید تاریخ اولین آزمون را وارد کنید.
- ❖ در ردیف دوم تاریخ تولد کودک نوشته می شود و ردیف سوم برای نوشتن سن کودک مورد استفاده قرار می گیرد (تاریخ آزمون منهای تاریخ تولد کودک).
- ❖ برای انجام این محاسبه باید فرض کنید که همه ماهها ۳۰ روز دارند.

محاسبه سن و نقطه شروع

	سال	ماه	روز
تاریخ ارزیابی	۱۳۹۶	۱۱	۲۵
تاریخ تولد	۱۳۹۴	۱	۳
سن	۲	۱۰	۲۲
سن بر حسب ماه و روز	سن × ۱۲ + ماه	۳۴	۲۲
میزان نارسی ^۱	اصلاح تا ۲۴ ماهگی	-	-
سن اصلاح شده ^۲		۳۴	۲۲

نقطه شروع تشخیصی: P

رفتن به مرحله قبل: -

سن	نقطه شروع
۱۶ روز - ۱ ماه و ۱۵ روز	A
۱ ماه و ۱۶ روز - ۲ ماه و ۱۵ روز	B
۲ ماه و ۱۶ روز - ۳ ماه و ۱۵ روز	C
۳ ماه و ۱۶ روز - ۴ ماه و ۱۵ روز	D
۴ ماه و ۱۶ روز - ۵ ماه و ۱۵ روز	E
۵ ماه و ۱۶ روز - ۶ ماه و ۱۵ روز	F
۶ ماه و ۱۶ روز - ۸ ماه و ۳۰ روز	G
۹ ماه و ۰ روز - ۱۰ ماه و ۳۰ روز	H
۱۱ ماه و ۰ روز - ۱۳ ماه و ۱۵ روز	I
۱۳ ماه و ۱۶ روز - ۱۶ ماه و ۱۵ روز	J
۱۶ ماه و ۱۶ روز - ۱۹ ماه و ۱۵ روز	K
۱۹ ماه و ۱۶ روز - ۲۲ ماه و ۱۵ روز	L
۲۲ ماه و ۱۶ روز - ۲۵ ماه و ۱۵ روز	M
۲۵ ماه و ۱۶ روز - ۲۸ ماه و ۱۵ روز	N
۲۸ ماه و ۱۶ روز - ۳۲ ماه و ۳۰ روز	O
۳۳ ماه و ۰ روز - ۳۸ ماه و ۳۰ روز	P
۳۹ ماه و ۰ روز - ۴۲ ماه و ۱۵ روز	Q

محاسبه سن و نقطه شروع

	سال	ماه	روز
تاریخ ارزیابی	۱۳۹۵	۱۱۳	39
	۱۳۹۶	۲	9
تاریخ تولد	۱۳۹۴	۱۰	۱۴
سن	۱	۳	25
سن بر حسب ماه و روز	سن × ۱۲ + ماه	۱۵	۲۵
میزان نارسایی ^۱	اصلاح تا ۲۴ ماهگی	۲	۱۴
سن اصلاح شده ^۲		۱۳	۱۱

نقطه شروع تشخیصی: ۱
رفتن به مرحله قبل: _

محاسبه میزان نارسایی (برای کودکان نارس)

- ❖ اگر یک کودک که قبل از موعد متولد شده می بایست تا سن تقویمی ۲۴ ماهگی میزان نارسایی را اصلاح نمایید.
- ❖ محاسبه سن اصلاح شده شامل دو مرحله است. اول، در کاغذی مجزا تعداد ماهها و روزهای نارسایی را از طریق کم کردن تاریخ تولد واقعی کودک از تاریخ تولد مورد انتظار او بدست آورید. سپس ماه و روز نارسایی را در مکان مشخص تحت عنوان "میزان نارسایی" وارد کنید. دوم؛ میزان نارسایی را از سن کودک کم کنید.
- ❖ برای مثال، اگر سن تقویمی کودکی ۱۵ ماه و ۲۵ روز است اما ۲ ماه و ۱۴ روز پیش از موعد متولد شده، سن اصلاح شده او ۱۳ ماه و ۱۱ روز می شود.
- ❖ تولد نارس به حاملگی ۳۶ هفته یا کمتر اطلاق می شود.

قانون بازگشت و توقف ارزیابی

❖ قانون بازگشت: کودک باید در سه سوال پیاپی از نقطه شروع مربوط به هر گروه سنی امتیاز ۱ را کسب نماید تا بتوان آزمون را ادامه داد. در صورتیکه کودک در هریک از سه سوال متوالی امتیاز صفر را کسب نمود به نقطه شروع مربوط به گروه سنی قبل باز می گردد.

❖ قانون توقف ارزیابی: هر گاه کودک در ۵ سوال پیاپی امتیاز صفر را کسب نمود اجرا را متوقف نمایید.

نمره	معیار امتیازدهی و ملاحظات	ابزار	سوال	گروه	
0 1	کودک به تنهایی بدون حمایت حداقل ۵ ثانیه می‌نشیند.	کرونومتر ۵ ثانیه	کودک به تنهایی بدون حمایت حداقل ۵ ثانیه می‌نشیند.	H	<u>22</u>
0 1	کودک انگشتان شست شما را می‌گیرد برای اینکه خود را بالا بکشد تا بنشیند.	ندارد	(کودک) خود را بالا می‌کشد تا بنشیند		23
0 1	کودک یک یا دو پا را به سمت دست‌ها بالا می‌آورد (بالای باسن) و یک پا را محکم می‌گیرد.		پاهایش را با دستانش می‌گیرد		24
0 1	کودک با استفاده از یک صندلی یا دیگر اشیا مناسب جهت کمک و پشتیبانی، برای قرار گرفتن در وضعیت ایستاده خود را بالا می‌کشد.	شی مورد علاقه	برای قرار گرفتن در وضعیت ایستاده خود را بالا می‌کشد.	I	35
0 1	کودک حداقل ۲ بار بشین و پاشو را از طریق خم و راست کردن متناوب زانوانش انجام می‌دهد		حین ایستادن زانوها را خم و راست می‌کند		36
0 1	کودک یک در میان با قدمهای هماهنگ راه می‌رود	ندارد	راه رفتن با کمک		37

شناختی			
	1	1	A
	1	2	
	1	3	BC
	1	4	
	1	5	
	1	6	D
	1	7	
	0	8	
	0	9	
	0	10	
	0	11	
	0	12	
		13	
		14	
		15	E
7	نمره خام		

محاسبه نمره خام کل

❖ برای هر خرده آزمون، تعداد کل سؤالاتی که کودک از آنها نمره گرفته (یعنی، ۱ نمره) به همراه تعداد سؤالاتی که قبل از نقطه شروع بوده و برای کودک اجرا نشده است را با هم جمع کنید.

نمرات آزمون

❖ آزمون Bayley-III، چهار گروه از نمرات مرجع را به شرح زیر به دست می دهد:

❖ نمرات تراز شده

❖ نمرات مرکب

❖ رتبه های صدکی

❖ نمرات منحنی رشدی

❖ به علاوه، فواصل اطمینان برای این مقیاس ها فراهم بوده و معادل های سن تکاملی نیز برای خرده آزمون های مربوطه در دسترس هستند

فلوچارت اجرایی بررسی تکامل کودکان

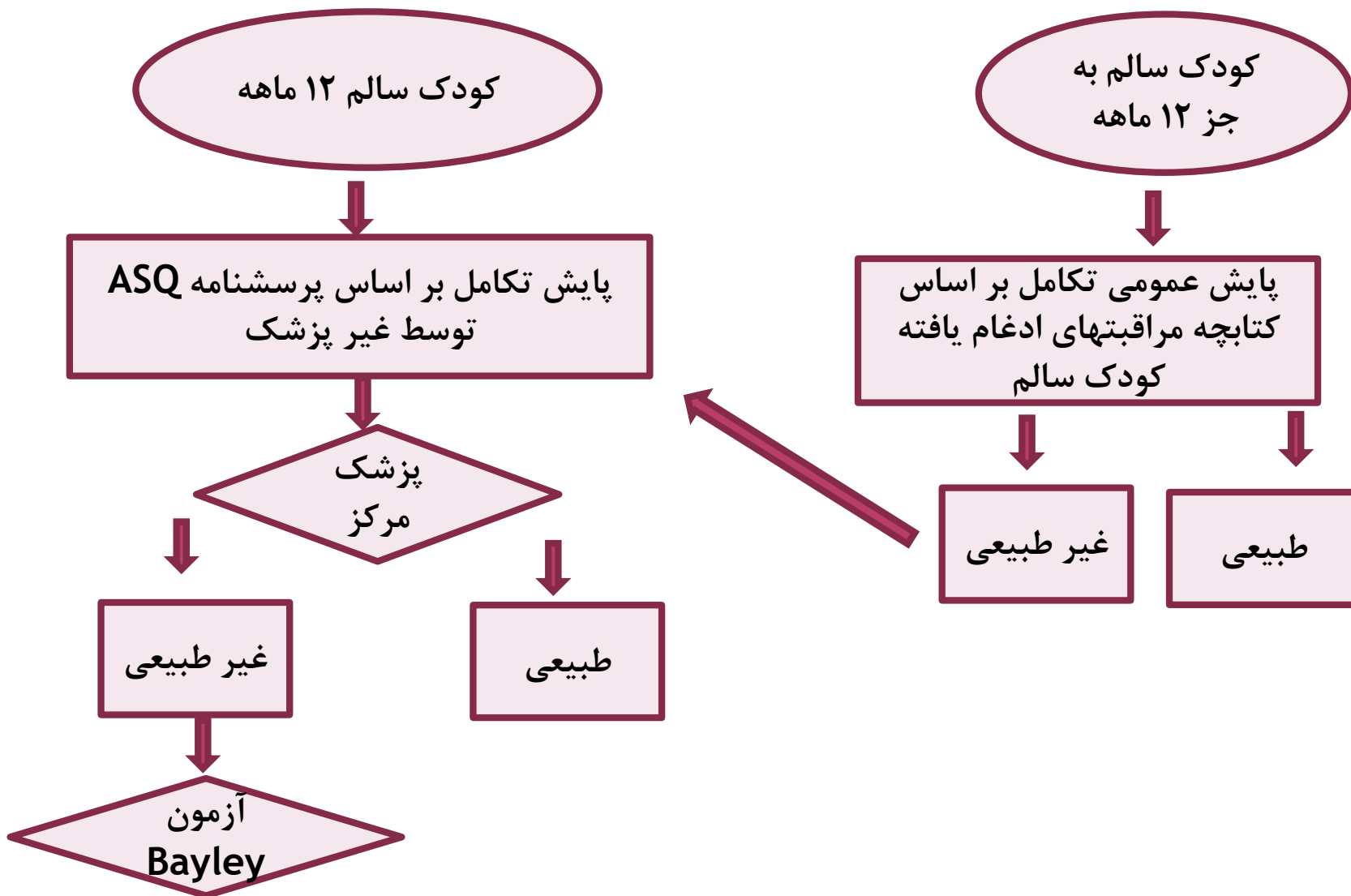

فلوچارت اجرایی بررسی تکامل کودکان

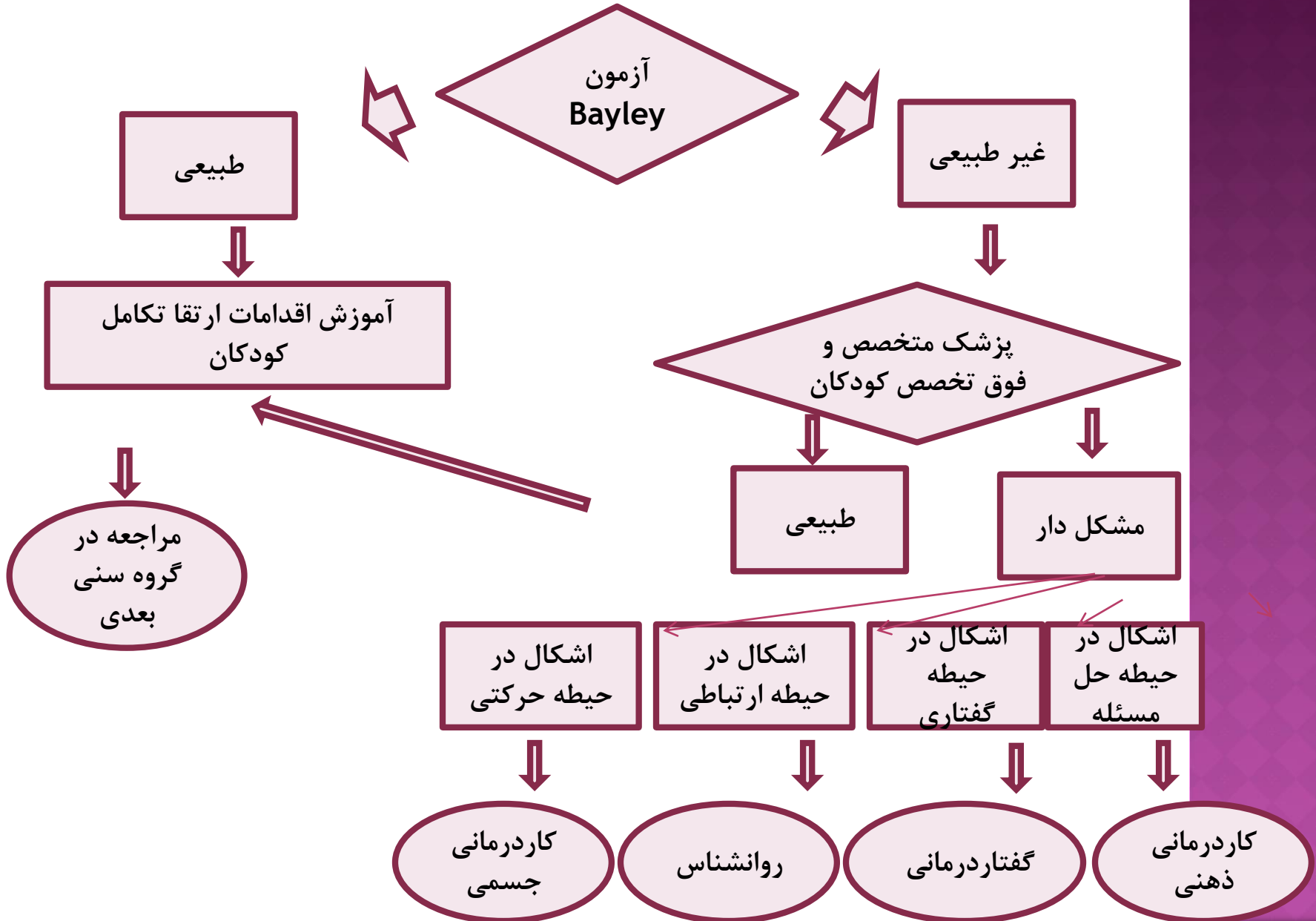

*THANK YOU FOR
YOUR ATTENTION*

